

EST. 1949 · SONODA PULLEY IND.

見えないところで、 世界を動かす。

小さな部品が、世界を支える。
未経験だった僕も、今ここで挑戦している。

SBK[®]
SONODA BLOCK KOGYOSHO., LTD

YOUR CHALLENGE STARTS HERE

君の挑戦、 ここから。

ENTRY

採用ページはこちら

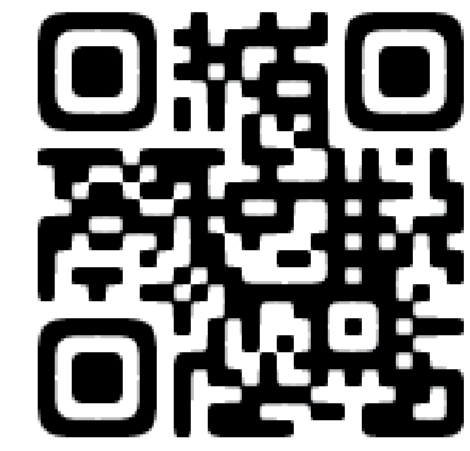

次に動き出すのは、君だ。



SONODA BLOCK KOGYOSHO.,LTD

〒720-0202 広島県福山市鞆町後地26-170

TEL: 084-982-2731

Mail: info@sbk-sonoda.jp

RECRUIT STORY BOOK · VOL.01

2026年度 新卒・中途採用

僕の物語は、ここから始まった。

普通の就活中、園田滑車工業所を知りました。
1949年創業の滑車専門メーカー。
船やクレーンを支える仕事に惹かれ、入社を決めました。

ジブクレーン用
300Tフックブロック

300t

これが僕の作るもの？
スケールがすごくて、心が動きました。
工場の迫力に、圧倒された瞬間でした。

入社2年目 園田 翔

- 01 未経験歓迎
ほとんどの先輩が、未経験スタート。
- 02 丁寧な教育
マンツーマンOJTで、基礎から。
- 03 発見の喜び
毎日が新鮮。成長が実感できる。

QUIET PRIDE

支える、という誇り。

目立たない滑車や吊具が、巨大な船やクレーンを支えています。
安全で、信頼される製品。それが、私たちの役割です。

70+
年の信頼



SHIPS
巨大船舶

海上輸送の要



PORT
港湾クレーン

物流の拠点



CONSTR
建設現場

街づくり



INDUSTRY
工場設備

生産の心臓

自分の仕事が、どこかで大事な
役割を果たしてる。実感するたび、
嬉しいんです。

溶接シーブ

WHERE WE MOVE

世界のどこかで、動いている。

安全性の基準は、船舶・建設・港湾、各業界で厳しく定められています。SONODAの製品は、そのすべてで認証を受け、世界の現場で採用されています。

一つひとつの部品が、何十トン・何百トンの荷重を支える。
だからこそ、一つも妥協できない —
— それが、私たちの仕事の本質です。



約20種類の滑車が、何台も船についている。その一つひとつに技術と信頼が込められている。

自分の作った部品が、
全国の港で動いているかもしれない。
そう思うと、スケールに鳥肌が立ちます。



WHERE OUR WORK MOVES

その先で、誰かを支えている。

港で。工場で。建設現場で。
見えないところで、SONODAの製品は動き続けています。
物流も、街づくりも、産業の現場も。
私たちの仕事を支えています。



自分の仕事が、誰かの役に立っている。
そう思える瞬間が、この仕事にはあります。

完成した製品は、全国の現場へ。
普段は目に見えなくても、社会を支える力になっています。

EVOLUTION TIMELINE

積み重ねの力。

70年の技術の蓄積。JIS/NK認証の信頼性と、先輩たちが築いた歴史。

- 1949 園田滑車工業所 創業。滑車の製造を開始。
- 1965 鉄工部門設立。金属製滑車・クレーン用フックへ。
- 1982 JIS表示許可工場に認定。品質管理体制を強化。
- 1995 NK（日本海事協会）認定取得。船舶用製品の信頼確立。
- 2008 日本工業規格表示認証資格を取得（JIS F3421・JIS F3429）
- 2011 新工場建設（福山市鞆町鞆／敷地9,673㎡／資本金3,100万円）
- NOW 次世代技術への継承と、新素材への挑戦。



SINCE

1949年1月16日

JIS / NK 認定

J I S F 3 4 2 1 船用荷役鋼製滑車

J I S F 3 4 2 9 船用荷役ころ軸受入り鋼板製滑車 認証取得工場

先輩たちが築いてきた信頼の重みを感じます。
 この積み重ねが今の園田を作っている。
 僕もその歴史の一部になれることが、
 誇らしいんです。



TRADITION & NEXT

技術は、受け継がれていく。

70年の技術の蓄積。JIS/NK認証の信頼性と、先輩たちが築いた歴史。

図面の読み方。鉄のクセ。音でわかる精度。

言葉だけでは伝わらない技術があります。

だからこそ、園田では現場で直接教え、育てています。

THEN

創業から積み重ねた技術

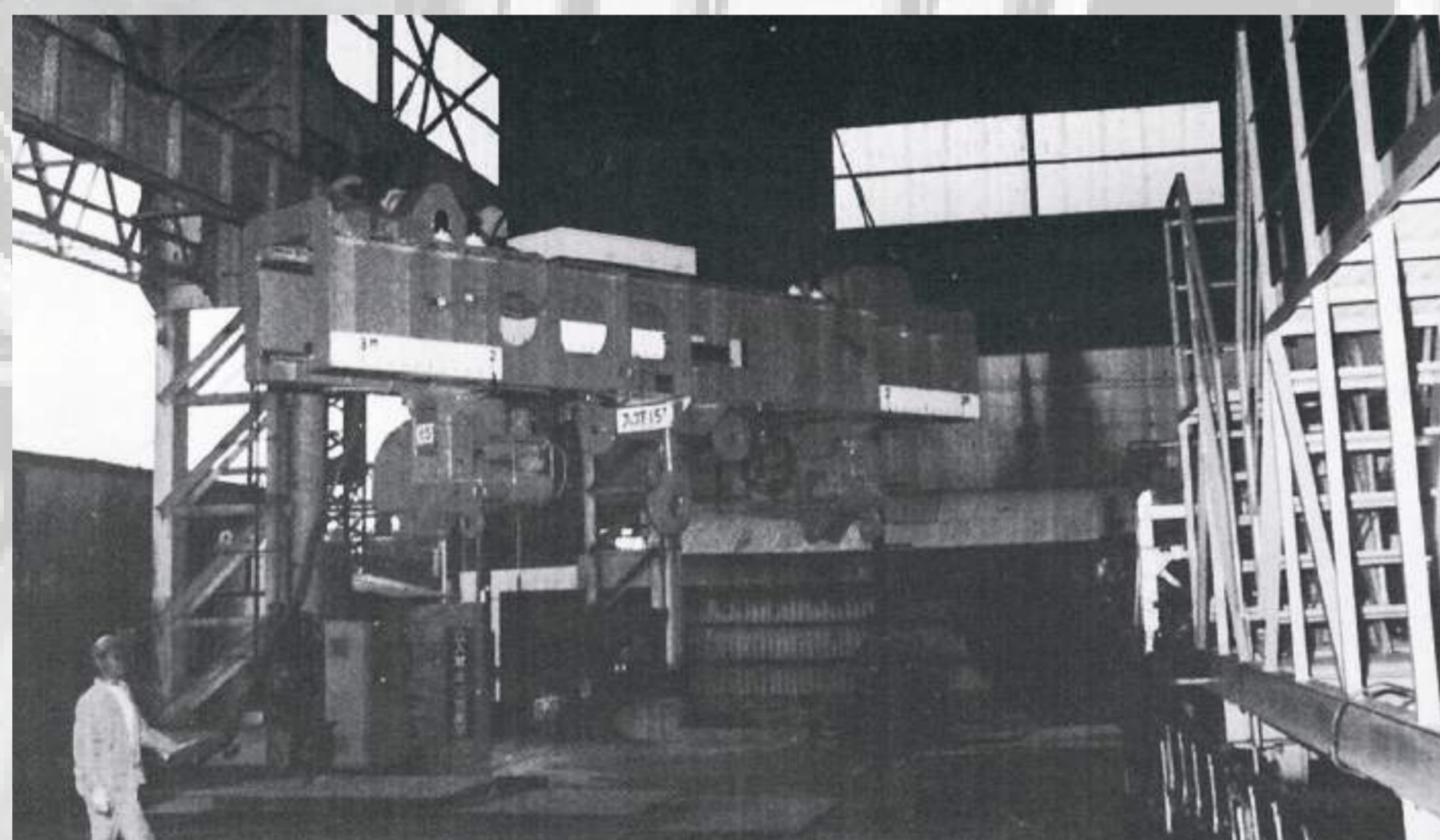

NOW

次の世代へ受け継ぐ技術



最初はみんな未経験。
一つずつ覚えれば大丈夫。
できることは、必ず増えていきます。



MANUFACTURING PROCESS FLOW

ものづくりの現場。

溶断の火花、鍛造の力強さ、溶接の確かな技。
一つひとつ丁寧に積み重ね、最高の製品を生み出します。

01 - 03 / 06 STEPS

CONTINUED →

01



溶断部門

CUTTING

厚板鋼板を設計通りに溶断。
火花が走る、迫力の加工。



02



鍛造部門

FORGING

熱した鋼を叩き、
強靱な部品へ鍛え上げる。



03



製缶・溶接部門

WELDING

部品同士を強固に結合。
職人技が支える骨格づくり。



火花飛ぶ現場が、毎日新鮮！
形になっていくのが、
たまらなく楽しいです。



FROM RAW STEEL

原材料の鋼板から、骨格となる部品へ。

まずは材料を形にする三つの工程。厚い鋼板に火花を散らし、
真っ赤に熱した鋼を叩き、最後に溶接で組み上げていく。
製品の土台が生まれる場所です。



PROCESS · CONTINUED

仕上げ、そして世界へ。

精密な機械加工から組立・塗装、そして最後の品質検査まで。
確かな技で磨き上げ、信頼と共に現場へ送り出します。

← CONTINUED

04 - 06 / 06 STEPS · FINAL

04



機械加工部門

MACHINING

旋盤技術で精密加工。
品質を支える仕上げ工程。



05



製品検査

INSPECTION

厳しい検査で品質確認。
安全と信頼を形にする。



06



組立・塗装部門

ASSEMBLY

全ての部品を一つに。
製品の姿が現れる最終工程。

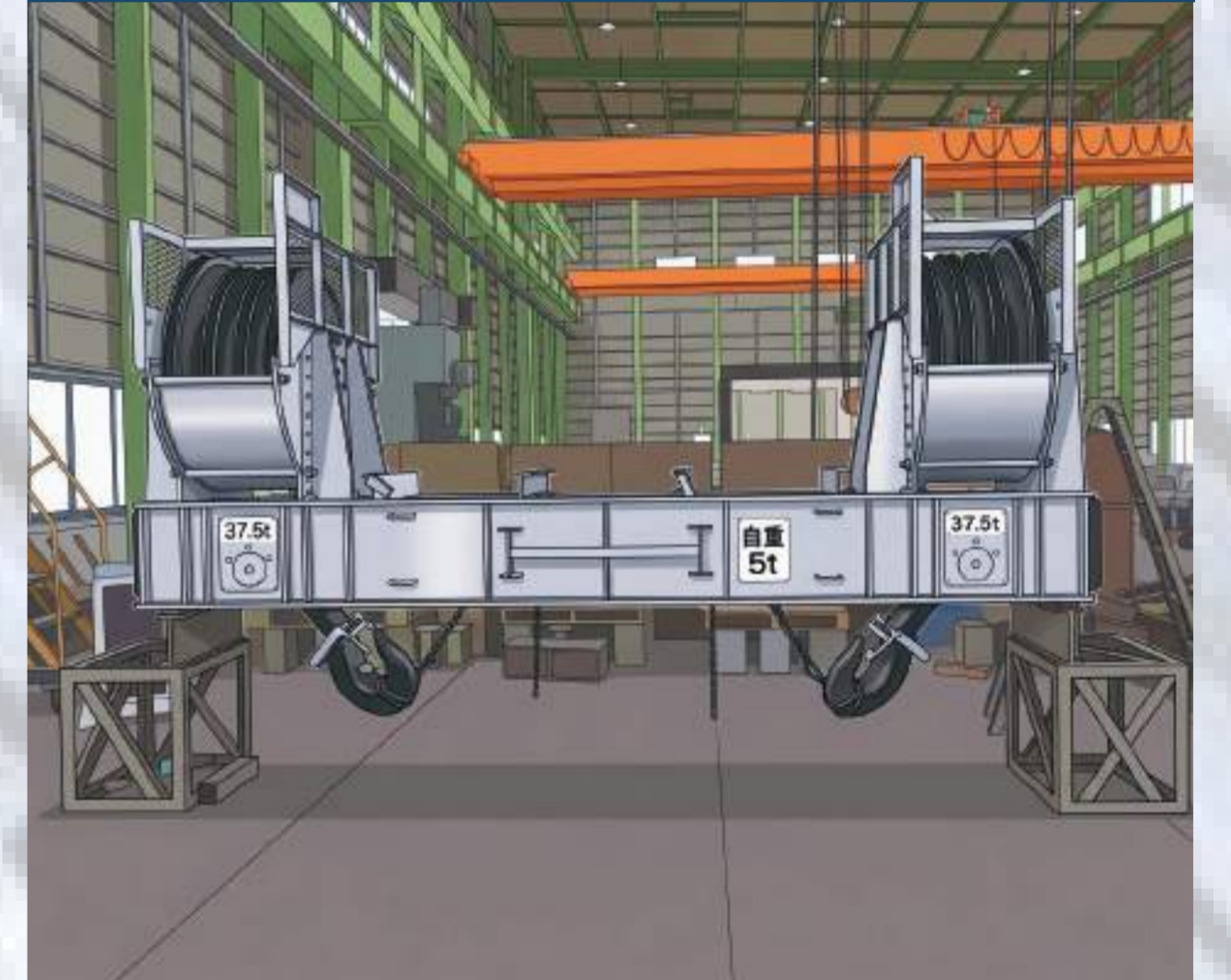

見えないところで、
世界を動かす。
その原点がここにあります。

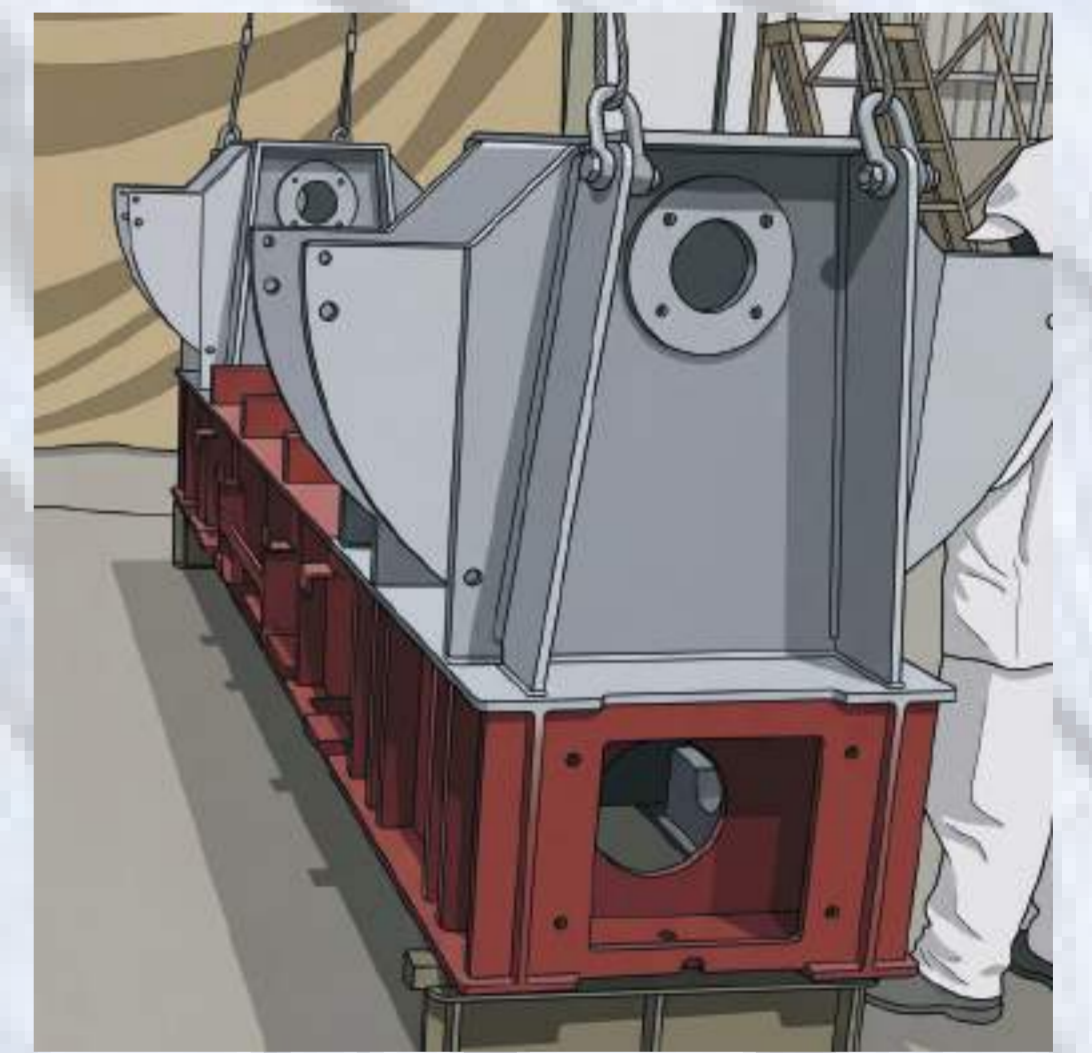
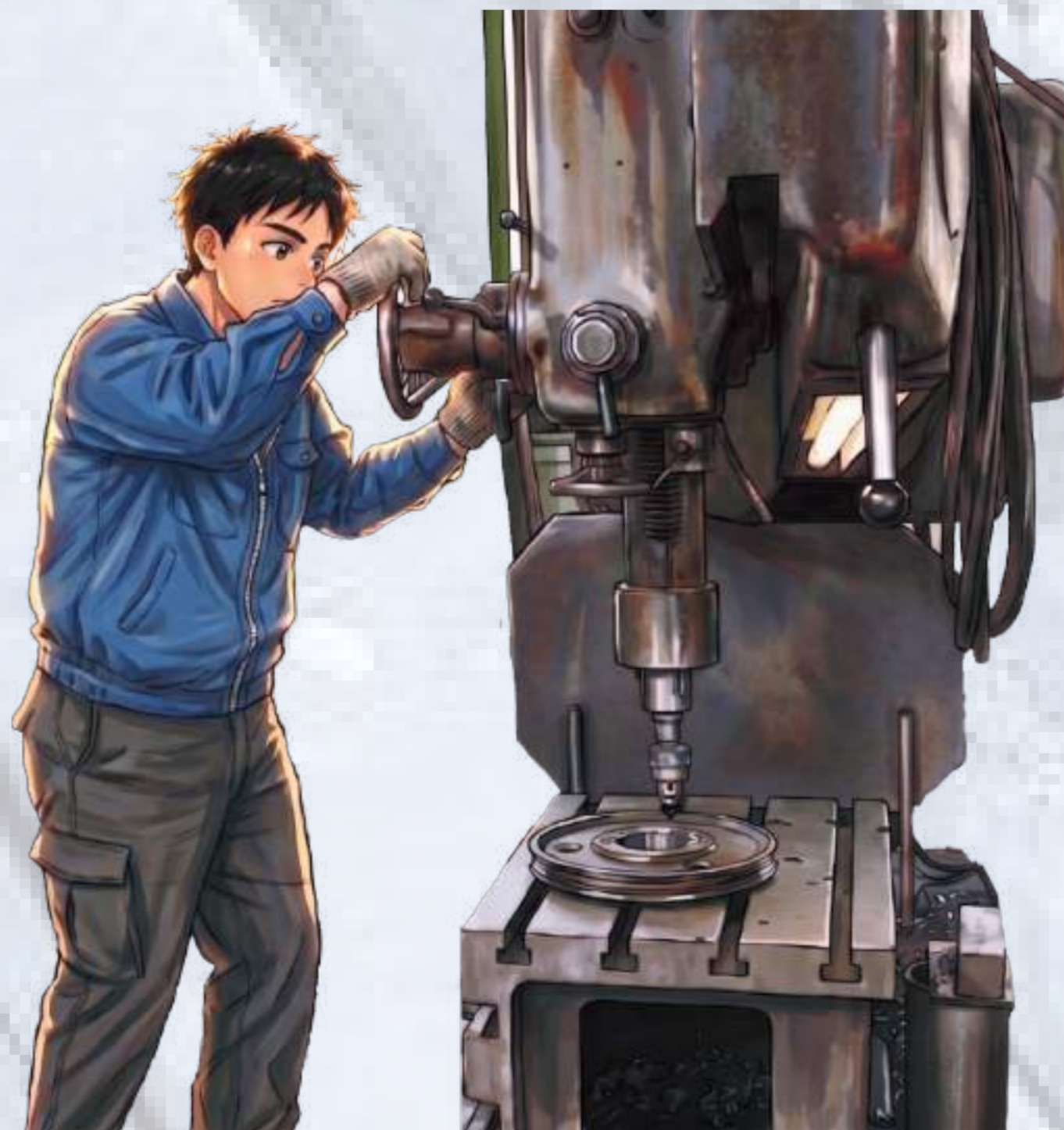

TO FINAL FORM

仕上げの先に、信頼を宿す。

精密な機械加工で寸法を整え、組立・塗装で製品として完成へ導く。
そして最後は、厳しい品質検査で安全性と性能を確認。
細部まで妥協なく磨き上げ、世界の現場へ送り出します。

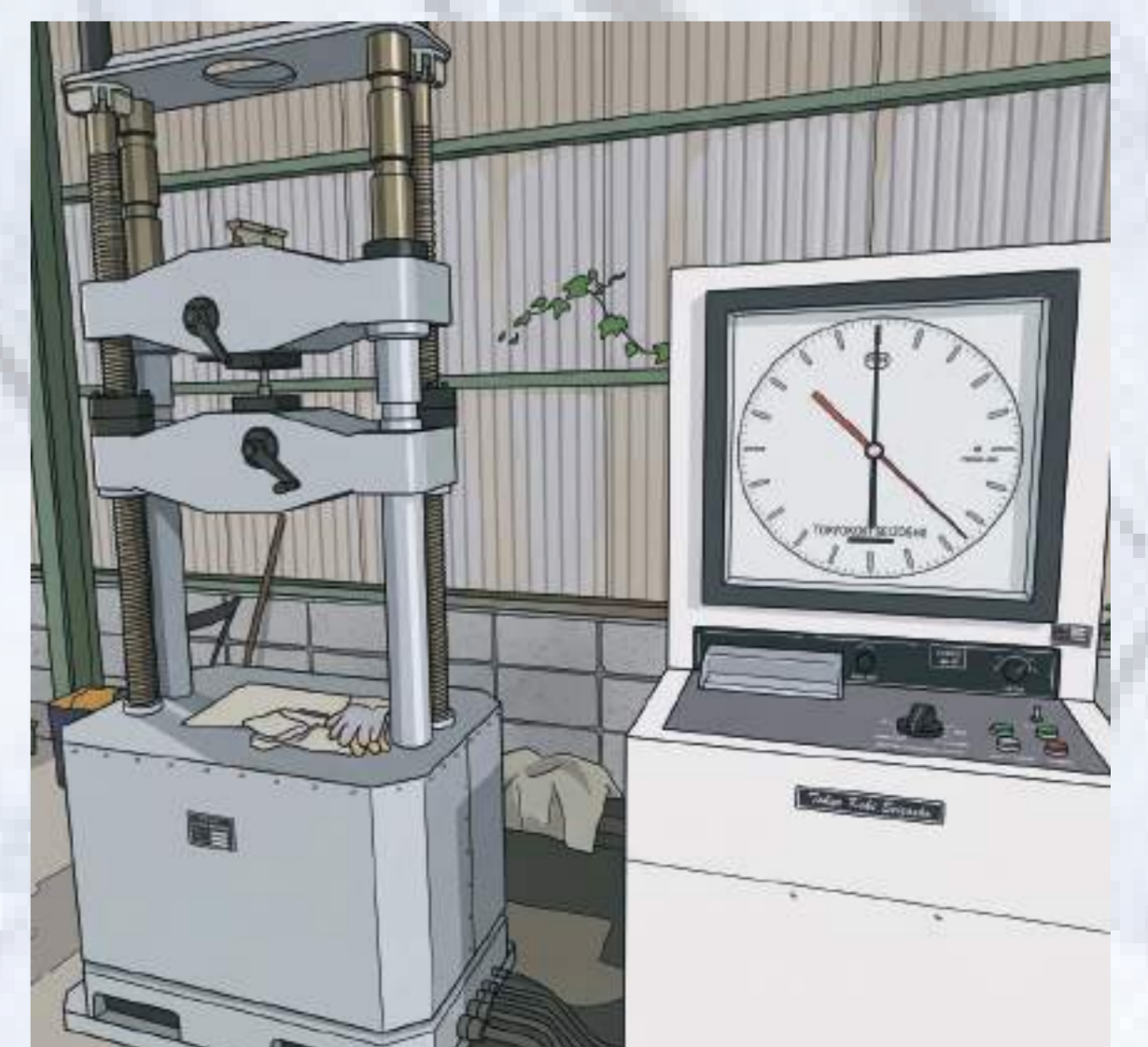

WORK & GROWTH — START HERE

未経験から、プロへ。

製造・設計・品管の3部門。

マンツーマントレーニングと、会社全額負担の資格支援で、着実にプロを目指せます。

CAREER PATH MODEL

0-2y

FOUNDATION

基礎習得・安全教育・玉掛け技能
講習

3-5y

SPECIALIST

専門技術の習得・溶接／加工技師
への挑戦

5y+

LEADER

複数工程の担当・後輩指導・工程
管理

SUPPORT SYSTEM

OJT & Mentor

先輩とのマンツーマン指導

License Support

資格取得を全額支援

Team Culture

温かく育て合う風土

WORKING ENVIRONMENT

長く、安心して働ける。

働きやすさも、技術を磨く環境も。

安心して続けられる職場を整えています。

休日

年間休日 107日

休日は会社カレンダー制。

メリハリある働き方を大切にしています。

資格支援

資格取得支援

玉掛け・クレーンなど、

業務に必要な資格取得を会社がサポート。

安全

毎朝の安全確認

危険を見逃さない。

安全第一の現場づくりを徹底しています。

福利厚生

社保・退職金制度

将来も見据え、

安心して働き続けられる環境を整備。

ENTRY / MESSAGE

真面目に、未来を築く。

私たちが探しているのは、

経験者だけではありません。

ものづくりが好きな人。

手に職をつけたい人。

コツコツ努力できる人。

園田滑車工業所には、

長年積み重ねてきた技術と信頼があります。

その技術を、次の世代へつないでいく。

その仲間になってくれる人を待っています。

一緒に、未来を築いていきましょう。

園田 雅一

詳細・応募は次ページへ →